

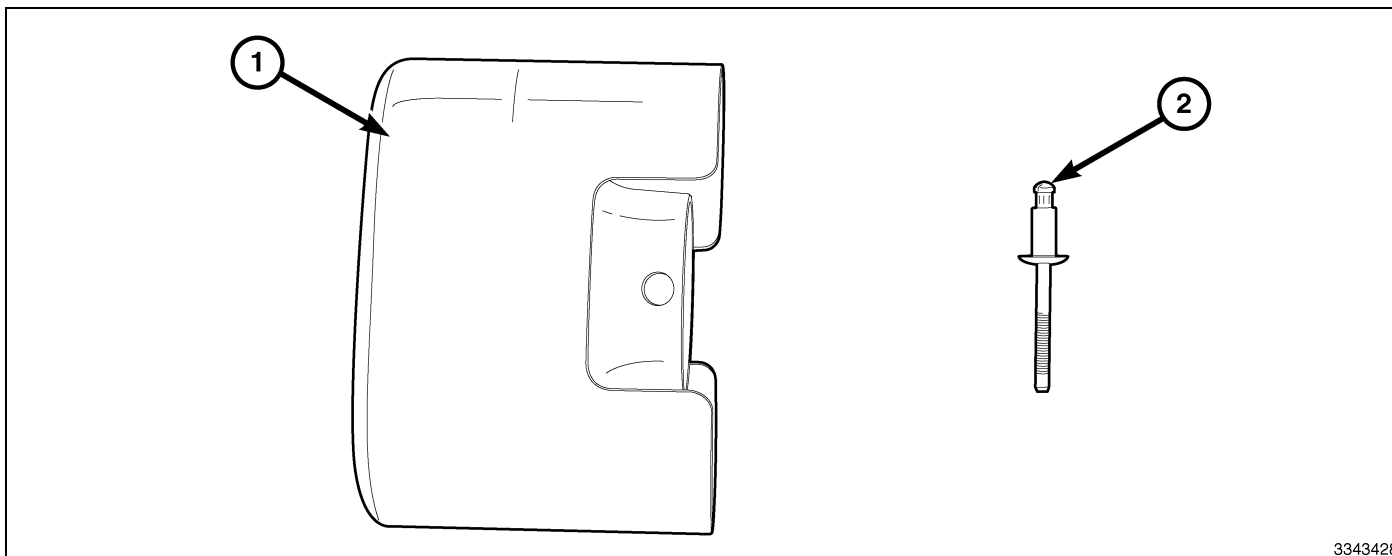

FIAT 500

## CHROME EXHAUST TIP



3343428

| CALL OUT | DESCRIPTION        | QUANTITY |
|----------|--------------------|----------|
| 1        | Chrome Exhaust Tip | 1        |
| 2        | Stainless ¼ Rivet  | 1        |

| TOOLS REQUIRED |                   |                             |
|----------------|-------------------|-----------------------------|
| Safety Glasses | Pop Rivet Gun     | Tape Measure                |
| Grease Pencil  | Metal Cutting Saw | Small Round Fine Metal File |
| Drill          | ¼ Drill Bit       | Center Punch                |

**NOTE:** The distance of the chrome exhaust tail pipe when mounted, should roughly be the same length as the total muffler tail pipe before any modifications.

1. Measure the length of the muffler tail pipe from the muffler end cap to the tip of the pipe.
2. Using the tape measure, measure from the tip of the exhaust inwards 57 mm (2.25 in) and mark with a grease pencil.

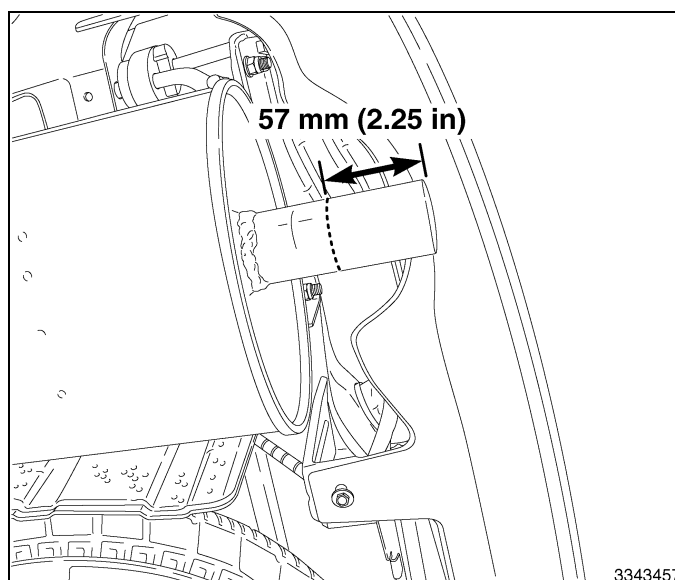

3343457

3. Using care not to cut the bumper fascia, cut the tail pipe tubing along the mark with a metal cutting saw and discard the tubing.
4. Using a small round metal file, remove any burrs that may cause the chrome exhaust tip not to install properly.

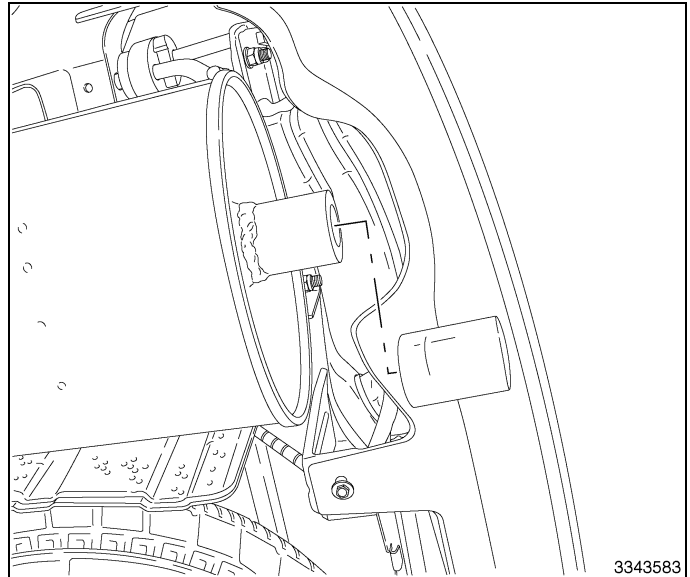

5. Slide the chrome exhaust tip onto the muffer tip with the pilot hole down.
6. Verify the chrome exhaust tip is level.
7. Measure the exhaust tail pipe from the muffer end cap to the end of the chrome exhaust tip.
8. Verify the length coincides with what was measured in **step 1**.
9. Through the pilot hole on the chrome exhaust tip, center and mark the location on the pipe to drill using a center punch.
10. Remove the chrome exhaust tip.
11. Drill the hole using a  $\frac{1}{4}$  in drill were the mark on the pipe is located.
12. File any burrs that are in the drilled hole.
13. Reinstall the chrome exhaust tip and align the holes.
14. Install the rivet.

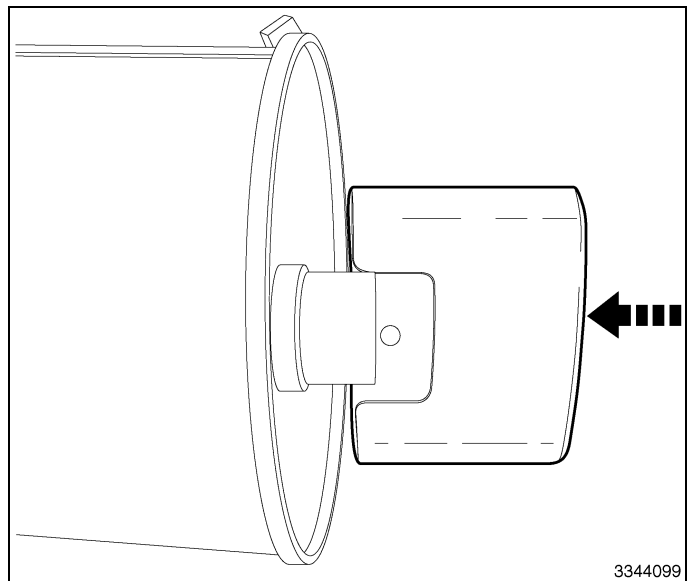



FIAT 500

## EMBOU D'ÉCHAPPEMENT CHROMÉ

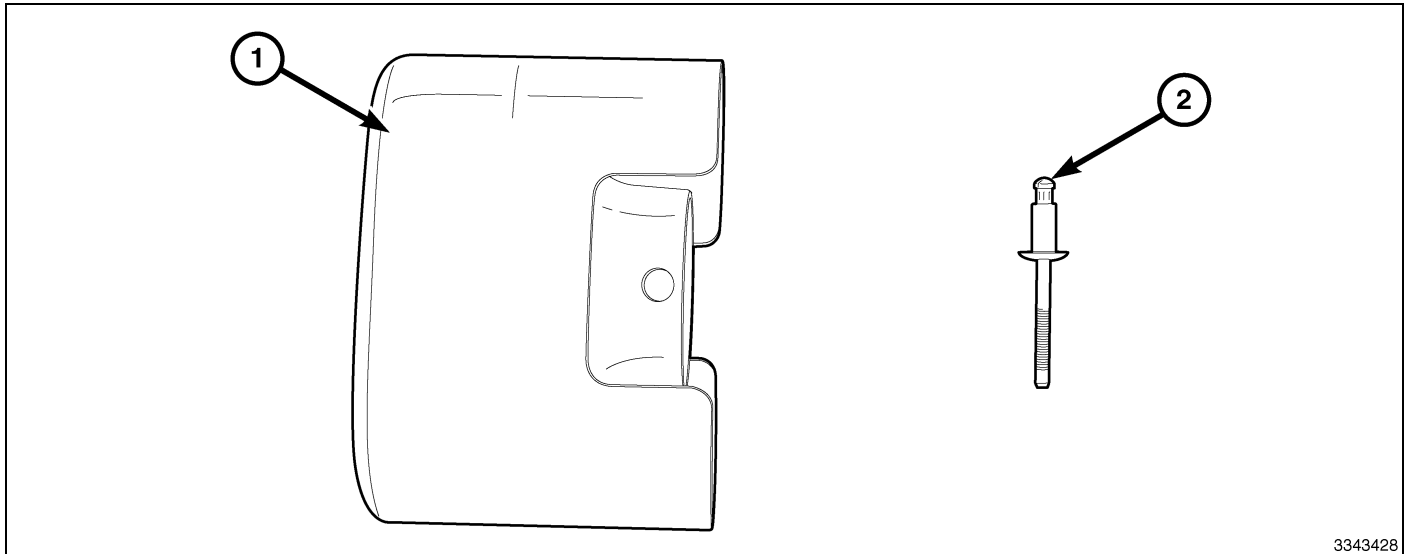

3343428

| Numéro de légende | Description                       | Quantité |
|-------------------|-----------------------------------|----------|
| 1                 | Embout d'échappement chromé       | 1        |
| 2                 | Rivet en acier inoxydable de ¼ po | 1        |

| Outils requis      |                       |                                 |
|--------------------|-----------------------|---------------------------------|
| Vitres de sécurité | Riveteuse pneumatique | Mètre à ruban                   |
| Crayon gras        | Scie à métaux         | Petite fine lime ronde à métaux |
| Foret              | Foret de ¼ po         | Pointeau centreur               |

**REMARQUE:** La distance du tuyau d'échappement chromé, lorsqu'il est monté, doit être à peu près de la même longueur que celle du pot d'échappement avant toutes modifications.

- Mesurer la longueur du pot d'échappement à partir du chapeau d'extrémité du pot à l'embout du tuyau.
- À l'aide du mètre à ruban, mesurer vers l'intérieur 57 mm (2.25 po) à partir de l'embout du tuyau d'échappement et marquer à l'aide d'un crayon gras.

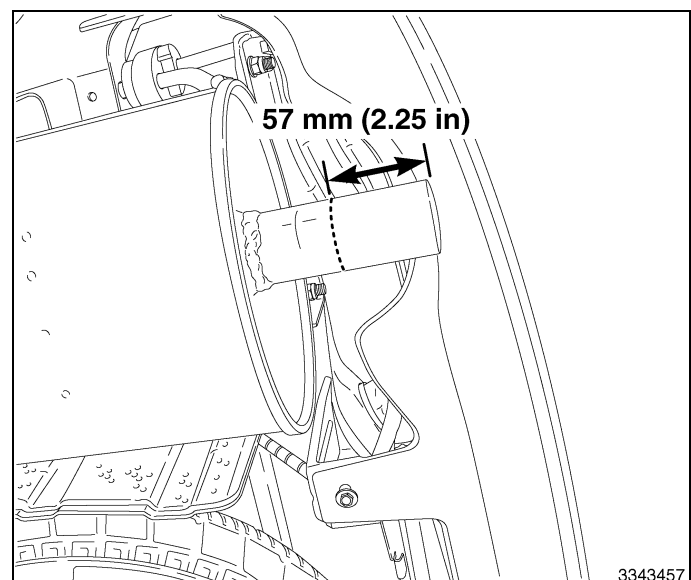

3343457

3. En prenant soin de ne pas couper le plastique souple de carénage, couper le tuyau d'échappement le long de la marque à l'aide d'une scie à métaux et mettre le tuyau au rebut.
4. À l'aide d'une petite lime ronde à métaux, enlever toutes bavures pouvant empêcher la pose correcte de l'embout de tuyau d'échappement chromé.

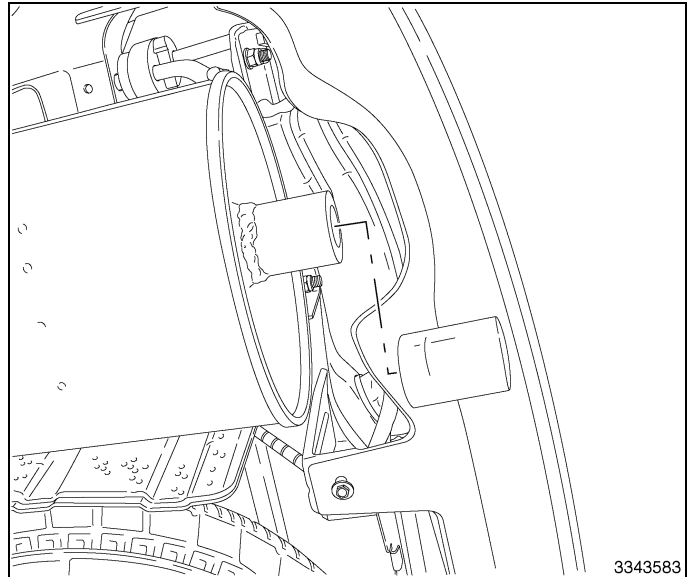

5. Glisser le l'embout de tuyau d'échappement chromé sur l'embout de pot d'échappement avec le trou d'implantation orienté vers le bas.
6. Vérifier pour s'assurer que le l'embout de tuyau d'échappement chromé est bien nivelé.
7. Mesurer le tuyau d'échappement à partir du chapeau d'extrémité de pot d'échappement vers l'extrémité de l'embout de tuyau d'échappement chromé.
8. Vérifier pour s'assurer que la longueur coïncide avec celle mesurée à l'**étape 1** .
9. À travers le trou d'implantation sur l'embout de tuyau d'échappement chromé, centrer et marquer l'emplacement sur le tuyau à percer à l'aide d'un pointeau centreur.
10. Retirer l'embout de tuyau d'échappement chromé.
11. Percer le trou à l'aide d'un foret de ¼ pouce à l'emplacement de la marque sur le tuyau.
12. Limer toutes bavures se trouvant dans le trou percé.
13. Poser de nouveau l'embout de tuyau d'échappement chromé et aligner les trous.
14. Poser le rivet.

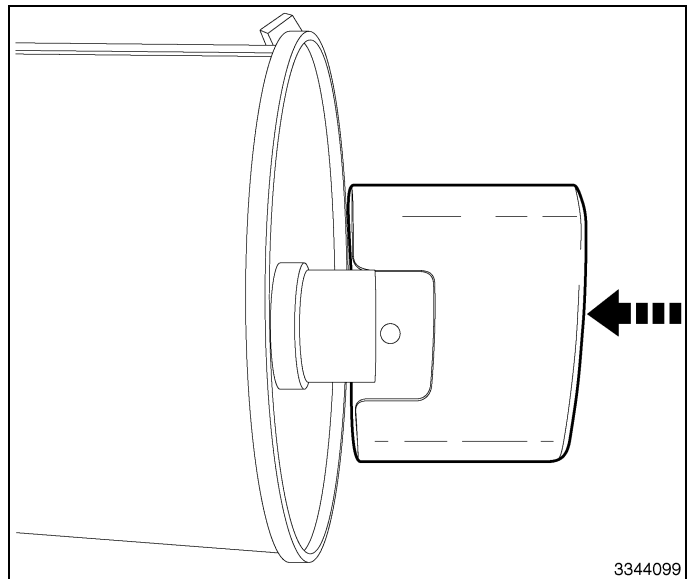



FIAT 500

## PUNTA DE TUBO DE ESCAPE CROMADA

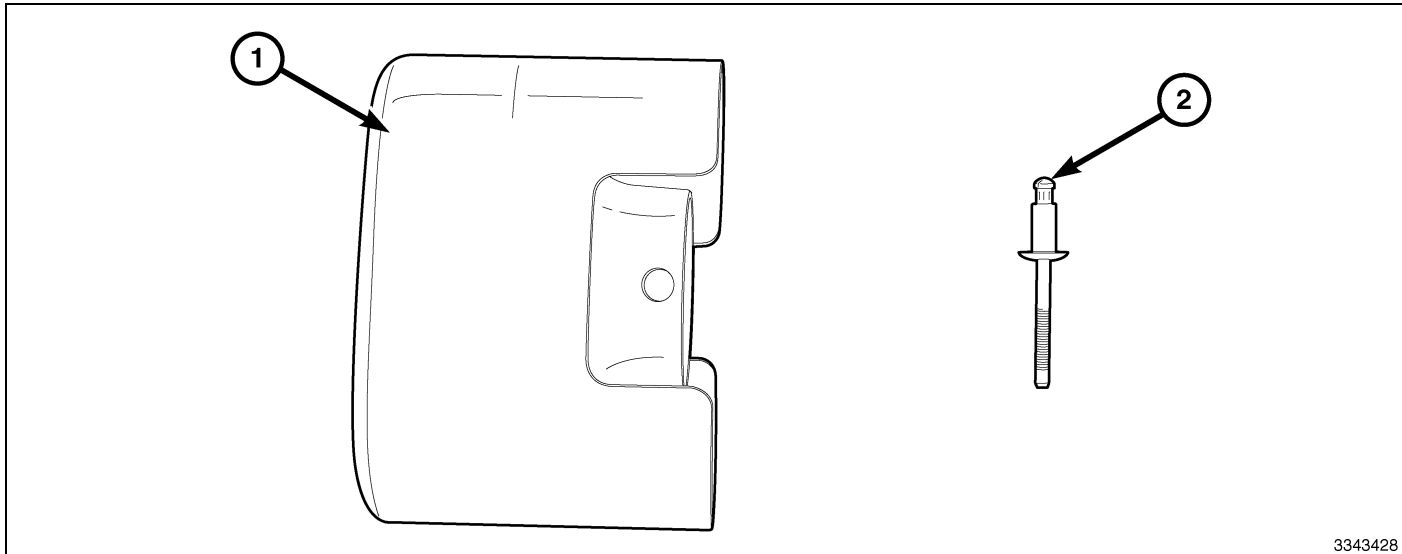

3343428

| Elemento   | DESCRIPCION                      | Cantidad   |
|--|----------------------------------|--|
| Relación nominal de aspecto de ancho de pantalla 1 | Punta de tubo de escape cromada  | Relación nominal de aspecto de ancho de pantalla 1 |
| Relación nominal de aspecto de ancho de pantalla 2 | Remache de ¼ de acero inoxidable | Relación nominal de aspecto de ancho de pantalla 1 |

## HERRAMIENTAS NECESARIAS

|                    |                     |                                |
|--------------------|---------------------|--------------------------------|
| Gafas de seguridad | Remachadora         | Cinta métrica                  |
| Lápiz graso        | Sierra para metales | Lima fina redonda para metales |
| Taladro            | Broca de ¼          | Punzón                         |

**NOTA:** La distancia del tubo de escape con la punta instalada debe ser, aproximadamente, la misma que la del tubo de escape antes de efectuar ninguna modificación.

1. Mida la longitud del tubo de escape desde la salida del silencioso hasta la punta del tubo.
2. Utilice la cinta métrica para medir la distancia desde la punta de escape hacia adentro 57 mm (2.25 in) y haga una marca con el lápiz graso.

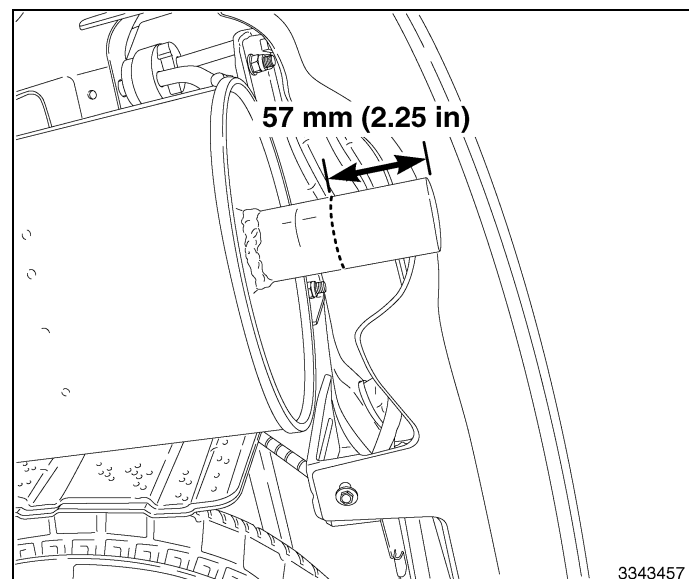

3343457

3. Tenga cuidado de no cortar la superficie del frente y corte el tubo que sale del silencioso con la sierra y deseche el trozo cortado.
4. Utilice la lima redonda para retirar las rebabas que podrían dificultar la instalación de la punta cromada.

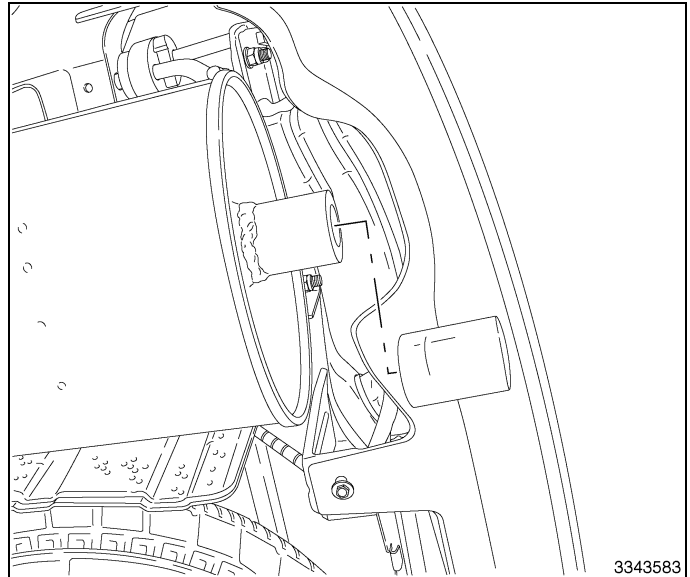

5. Deslice la punta de escape cromada en el tubo del silencioso con el orificio piloto orientado hacia abajo.
6. Asegúrese de que la punta de escape esté nivelada.
7. Mida la longitud total desde el silencioso hasta el extremo de la punta cromada.
8. Compruebe que el tamaño es el mismo que el que midió en el **paso 1**.
9. Marque la ubicación del orificio piloto de la punta de escape en el tubo del silencioso con un punzón.
10. Retire la punta cromada.
11. Taladre un orificio con una broca de  $\frac{1}{4}$  en la marca practicada en el tubo.
12. Lime las rebabas que puedan haber quedado en el orificio.
13. Vuelva a montar la punta cromada y alinee los orificios.
14. Monte el remache.

